

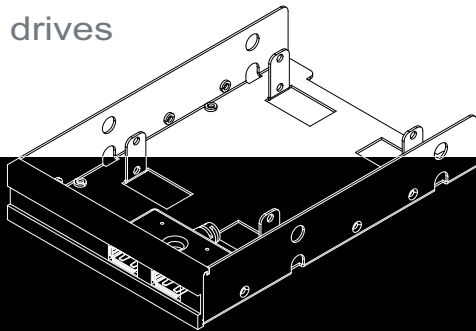

SILVERSTONE[®]
Designing Inspiration

3.5" bay device for USB 3.0
and two 2.5" hard drives



SST-FP36

SST-FP36

3.5" bay device for USB 3.0
and two 2.5" hard drives

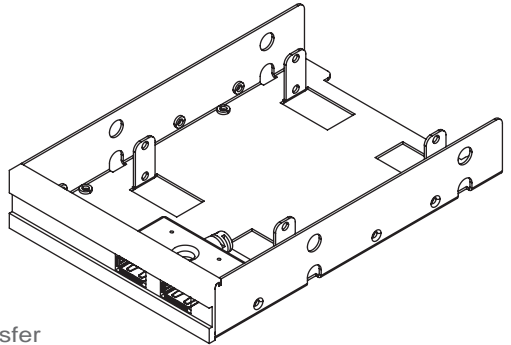

Special features:

Support USB 3.0 for maximum data transfer

Support two 2.5" hard drive mounts

Easy to install and compatible with most cases

High quality aluminum finish

Specifications:

Model	SST-FP36B (black) / SST-FP36S (silver)
Color	Black or silver
Material	Aluminum front panel, SECC body
Application	3.5" drive bay
Capacity	2 x 2.5" hard drives
Cable Length	1000mm
Connectors	2 x USB3.0
Overall Dimension	101.6 mm (W) x 25.4 mm (H) x 149 mm (D)
Weight (Approx.)	300 g

3.5" bay device for USB 3.0
and two 2.5" hard drives

SST-FP36

Installation guide

1.

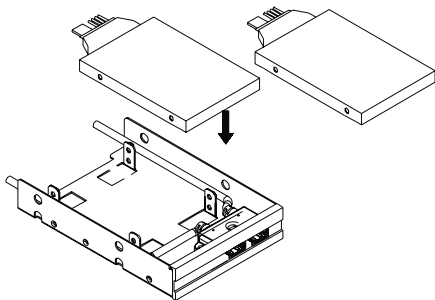

ENGLISH

Install your 2.5" hard drive into the extension bracket and secure with included screws as shown.

DEUTSCH

Setzen Sie die 2,5 Zoll-Festplatte in das Slotblech ein und fixieren Sie sie mit den mitgelieferten Schrauben

FRANÇAIS

Installez votre disque dur 2,5" dans le casier d'extension et fixez-le avec les vis incluses comme montré.

ESPAÑOL

Instale su disco duro de 2,5" en el bracket de expansión y asegúrelo con los tornillos que se incluyen como se muestra.

ITALIANO

Installare l'hard disk da 2,5" nella sede preposta, ed assicurarlo al supporto per mezzo delle viti in dotazione.

РУССКИЙ

Установите ваш 2,5-дюймовый жесткий диск в переходной кронштейн и закрепите прилагаемыми шурупами, как показано на рисунке.

繁體中文

將您的2.5吋硬碟裝入轉換架中並依圖示以內附螺絲鎖固。

簡體中文

將您的2.5吋硬盤裝入轉換架中并依圖示以內附螺絲鎖固。

日本語

2.5" ハードディスクドライブを拡張ブラケットに収め、図のように付属のネジで固定します。

한국어

2.5" 하드 드라이브를 확장 브라켓에 설치 한후, 동봉된 나사로 그림과 같이 고정 시킵니다.

2.

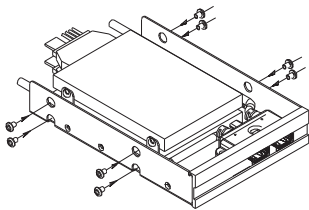
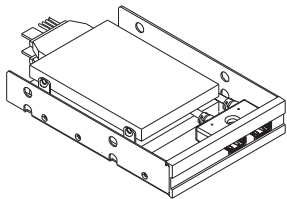

ENGLISH

Both 2.5" SSD/HDD cannot be installed in the same direction if using 90 degree SATA connectors, please install in opposite direction of each other.

DEUTSCH

Bei der Verwendung von 90 Grad-SATA-Anschlüssen können nicht beide 2,5 Zoll-SSD/-HDD in derselben Ausrichtung installiert werden; bitte installieren Sie sie in entgegengesetzter Ausrichtung.

FRANÇAIS

Les disques SSD/HDD 2.5" ne peuvent pas être installés dans le même sens si vous utilisez des connecteurs SATA à 90 degrés, veuillez les installer tête bêche.

ESPAÑOL

No se pueden instalar SSD/HDD de 2,5" en la misma dirección si se usan conectores SATA de 90 grados. Por favor, instáloslos en direcciones opuestas.

ITALIANO

Sia gli HD che gli SSD non possono essere installati nello stesso verso se si usano connettori SATA a 90°, procedere quindi con il montaggio dei due drive in senso opposto l'uno all'altro.

РУССКИЙ

При использовании разъемов SATA под углом 90 градусов оба диска SSD/HDD 2,5 дюйма не удастся установить в одном направлении; устанавливайте их в противоположных направлениях по отношению друг к другу.

繁體中文

當您使用90° SATA線時，若兩顆2.5吋硬碟以同方向安裝，則兩條SATA線材將互相干擾導致無法連接至硬碟。請將其中一顆硬碟以反方向安裝，即可順利使用90° SATA線連接系統。

簡体中文

当您使用90° SATA线时，若两颗2.5吋硬盘以同方向安装，则两条SATA线材将互相干扰导致无法连接至硬盘。请将其中一颗硬盘以反方向安装，即可顺利使用90° SATA线连接系统。

日本語

90度のSATAコネクタを使う場合、両方の2.5" SSD/HDDが同じ方向にインストールはできないので、互いに逆向きになるようインストールします。

한국어

90도 SATA 커넥터 사용시 2.5" SSD/HDD는 동시에 같은 방향으로 설치가 불가하기 때문에 반대편 방향으로 설치 바랍니다.

3.

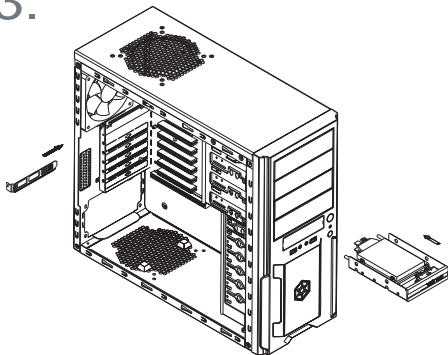

ENGLISH

Insert the extension bracket into an empty 3.5" internal drive bay. Use the included screws to secure the bracket if necessary

DEUTSCH

Setzen Sie das Slotblech in einen leeren internen Laufwerksschacht (3,5 Zoll) . Schrauben Sie das Slotblech bei Bedarf mit den mitgelieferten Schrauben fest.

FRANÇAIS

Insérez le casier d'extension dans une baie interne pour lecteur 3.5" vide. Utilisez les vis incluses pour fixer le casier adaptateur si nécessaire

ESPAÑOL

Inserte el bracket de expansión en un espacio interno vacío de 3,5". Use los tornillos que se incluyen para asegurar el bracket si es necesario.

ITALIANO

Inserire quindi quanto ottenuto in un bay interno da 3,5". Se necessario, utilizzare le viti in dotazione per assicurarlo allo chassis.

РУССКИЙ

Вставьте переходной кронштейн в пустой внутренний 3,5-дюймовый отсек. При необходимости закрепите кронштейн прилагаемыми шурупами.

繁體中文

請參考機殼說明書的安裝步驟，將FP36與隨附的擴充槽檔板裝回機殼。

簡體中文

請參考機箱說明書的安裝步驟，將FP36與隨附的擴充槽檔板裝回機箱。

日本語

拡張ブラケットを空いている3.5"内蔵ドライブベイに収めます。必要があれば付属のネジでブラケットを固定します。

한국어

확장 브라켓을 빈 3.5" 내부 드라이브 베이에 설치 합니다. 필요하다면 동봉된 나사로 브라켓을 고정 시킵니다.

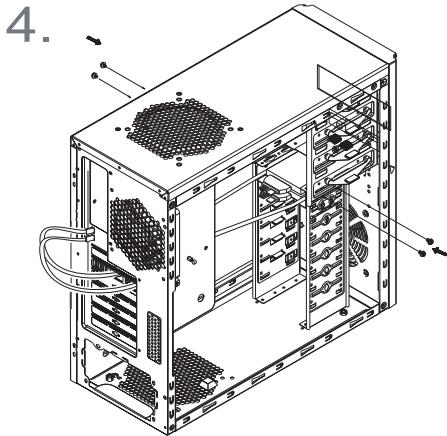

ENGLISH

Connect the USB 3.0 cable through the expansion slot cover to the motherboard I/O panel's USB 3.0 port.

DEUTSCH

Schließen Sie das USB 3.0-Kabel über den Steckplatz Abdeckung am USB 3.0-Port der E/A-Blende des Motherboards an.

FRANÇAIS

Branchez le câble USB 3.0 à travers l'emplacement les emplacements d'extension vers le port USB 3.0 du panneau arrière de la carte mère.

ESPAÑOL

Conecte el cable USB 3.0 a través del las cubiertas de la ranura de la tarjeta de expansión hasta el puerto USB 3.0 del panel de E/S de la placa base.

ITALIANO

Connettere il cavo USB 3.0, passando attraverso lo cover degli slot di espansione, alla porta USB 3.0 posta sul pannello I/O della scheda madre.

РУССКИЙ

Подсоедините кабель USB 3.0 через разъем заглушки слота расширения USB 3.0 панели ввода/вывода материнской платы.

繁體中文

請將USB3.0線材由內附的擴充槽檔板穿出機殼後方，再連接至主機板USB3.0埠。

簡體中文

请将USB3.0线材由内附的扩充槽档板穿出机箱后方，再连接至主板USB3.0端口。

日本語

USB3.0ケーブルは拡張スロットカバーを通して、マザーボードI/OパネルのUSB3.0ポートと接続します。

한국어

USB 3.0 케이블을 확장 슬롯의 커버를 통해 메인보드의 USB 3.0 포트의 I/O 패널에 연결합니다.

SilverStone Technology Co., Ltd.

www.silverstonetek.com

support@silverstonetek.com

Issue date: July, 2010

NO.G11212250